

# supersonic nural

Supersonic nural

## Инструкция пользователя

Вид сзади на фен Dyson  
Supersonic Nural



---

Новая технология:  
Подсветка капсулы  
и датчики Nural™

Светодиодные индикаторы насадок  
для укладки  
Уход за вашим устройством

dyson

# В коробке



Фен Dyson Supersonic Nural™

Вид сзади на фен Dyson Supersonic Nural™.

Кнопка режима защиты кожи головы расположена в верхней цилиндрической части фена, кнопка подачи воздуха - слева, а кнопка регулировки температуры - справа. На рукоятке вверху расположены кнопки включения и подачи холодного воздуха, а внизу - сетчатый фильтр.



Насадка для бережного высушивания волос  
Плоская насадка с волнистой текстурой



Насадка - концентратор  
Плоская для направленного потока.



Насадка - расческа с широкими зубьями  
Расческа с широко расставленными зубцами

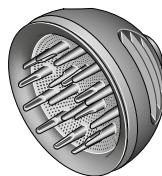

Диффузор

Круглая насадка с зубчатым основанием

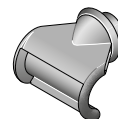

Насадка для непослушных волос

Плоская изогнутая насадка

# Начало работы

## Включение/ выключение режима защиты кожи головы.

Режим защиты кожи головы активируется при первом использовании.

Кнопка включения защиты кожи головы находится сзади, в верхней части фена.

## Капсула

Капсула изменяет цвет, чтобы показать текущий уровень нагрева.

Капсула находится посередине центрального отверстия фена.

## Переключатель ВКЛ/ВЫКЛ

Скользящий переключатель. Кнопка находится на задней панели, в верхней части ручки. Это кнопка-ползунок, которая перемещается вверх или вниз.

Кнопка управления воздушным потоком находится на задней верхней левой стороне фена.

## Холодная укладка.

Нажмите и удерживайте, чтобы отключить нагрев и задать режим укладки. Кнопка холодной укладки находится на задней панели ручки фена, чуть ниже кнопки включения.

## Воздухозаборник

Воздухозаборник закрыт фильтром и находится в нижней части рукоятки.

На задней панели фена Dyson Supersonic Nural слева снизу видна кнопка подачи воздуха со светодиодной подсветкой, справа снизу - кнопка регулировки температуры со светодиодной подсветкой, а сверху - кнопка защиты режима кожи головы. Кнопки включения и подачи холодного воздуха находятся внизу, на ручке.

## Подсветка LEDs

Светодиодные индикаторы расположены на задней стороне цилиндрической части фена, над кнопками подачи воздуха и температуры. Слева и справа от кнопок находятся по три светодиодных индикатора, которые загораются при нажатии соответствующей кнопки. Эти индикаторы также указывают на то, что ваш фильтр нуждается в очистке или имеется неисправность.

## Регулировка температуры. 3 точных режима нагрева.

Кнопка регулировки температуры находится на задней правой стороне цилиндрической части фена.

Съемный внешний фильтр который легко снимается для очистки. Фильтрующий элемент находится в нижней части ручки.

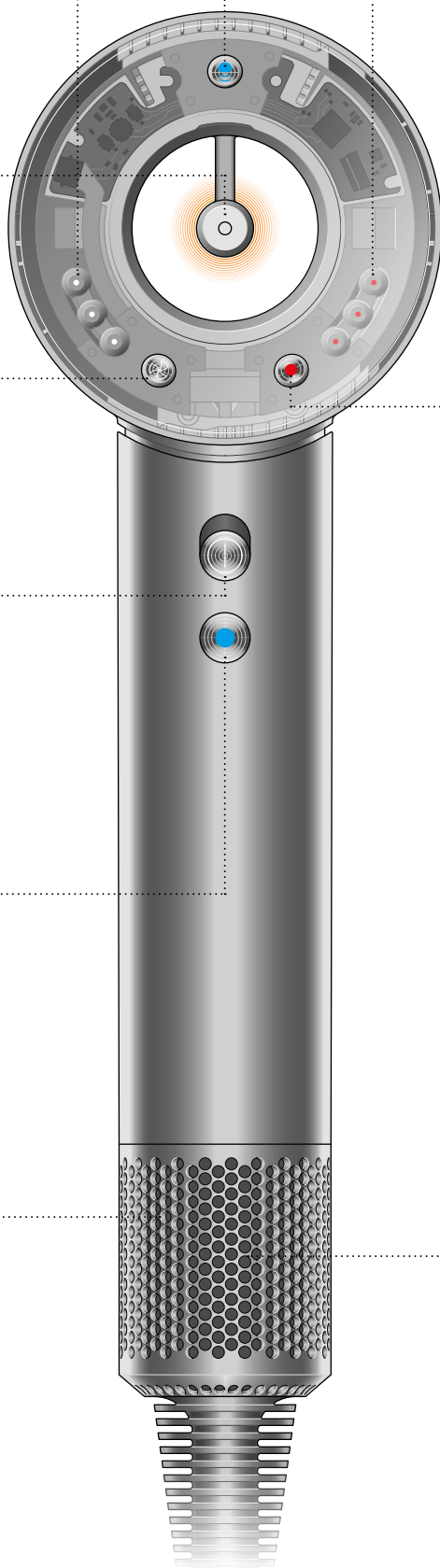

# Nural™ датчики

Система датчиков Nural™ помогает фену Dyson Supersonic Nural™ улучшить и оптимизировать процедуру ухода за волосами.

## Режим защиты кожи головы

Датчик измеряет расстояние, автоматически уменьшая нагрев по мере приближения к волосам. Для поддержания комфортной температуры кожи головы.

Два снимка, использования фена Dyson Supersonic Natural для волос. Слева показано, что фен работает на средней температуре. Справа показано, что фен расположен ближе к волосам, а режим защиты кожи головы автоматически переключился на режим низкой температуры.

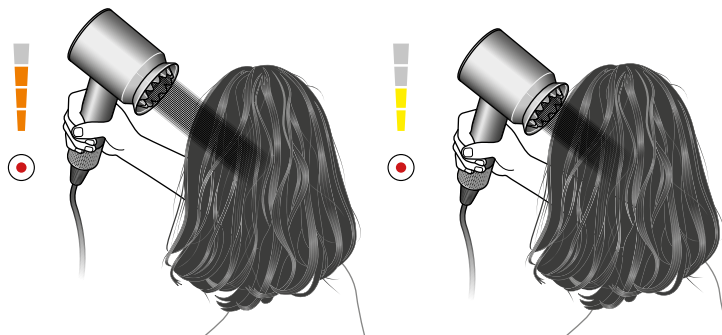

## Функция обнаружения паузы

Акселерометр, чувствительный к движению, распознает, когда устройство не используется, автоматически отключает нагревательный элемент и уменьшает поток воздуха и шум. Подсветка капсулы будет мигать синим цветом.

**Совет:** Чтобы убедиться, что сработал датчик паузы, дождитесь, пока звук мотора стихнет, прежде чем убирать руку с фена.

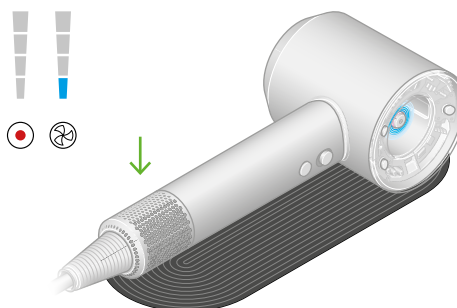

Фен Dyson Supersonic Nural лежит на ровной поверхности с режимом паузы. Нагрев выключен, поток воздуха минимален, а подсветка капсулы синяя.

## Распознавание насадок

Датчик Hall распознает, какая насадка для укладки подключена, и автоматически переключается на настройки, которые использовались в последний раз.

# Подсветка капсулы

Капсула меняет цвет, чтобы показать текущую настройку температуры. Температура и цвет автоматически изменяются, когда включена кнопка режима защиты кожи головы.

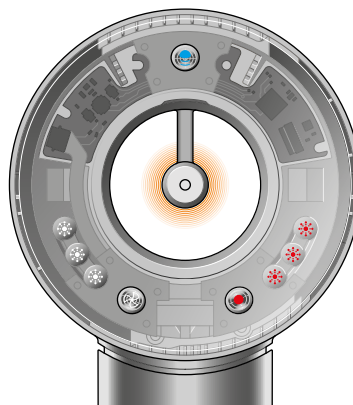

- Высокая температура
- Средняя температура
- Низкая температура
- Без нагрева





Капсула расположена в центральном отверстии фена. Светодиоды в капсуле светятся красным цветом, указывая на высокую температуру, оранжевым - на среднюю температуру, желтым - на низкую температуру и синим - на отсутствие нагрева.

## Насадки для укладки

Программа распознает насадки и учитывает ваши предпочтения в отношении каждой из них.

Все насадки имеют магнитное крепление, что позволяет легко поворачивать и устанавливать их на место.

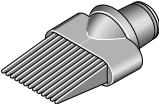
Технология Heat Shield сохраняет поверхность насадок для укладки прохладной. Извлеките насадки, используя охлаждающие кромки.

	Насадка для укладки волос	Предустановки температуры и воздушного потока	Работает с режимом защиты кожи головы	Работает с режимом обнаружения паузы
	<b>Бережная подача воздуха</b> Равномерно распределяет поток воздуха для бережной, но быстрой сушки.	Высокая температура Высокий поток воздуха <sup>1</sup>	Да	Да
	<b>Насадка-концентратор</b> Широкая и тонкая для точной укладки.	Высокая температура Средний поток воздуха	Да	Да
	<b>Расческа с широкими зубьями</b> Помогает выпрямить волосы.	Высокая температура Высокий поток воздуха		Да
	<b>Диффузор Волна+Завиток</b> Рассеивает воздушный поток двумя различными способами.	Средний нагрев Средний поток воздуха		
	<b>Насадка для непослушных волос</b> Воздушный поток распределяемый эффектом Коанда делает прическу гладкой <sup>2</sup>	Низкий нагрев Высокий поток воздуха		Да

1. Для бережной подачи воздуха используются те же настройки по умолчанию, что и для использования с феном без подключенной насадки. 2. Для использования на сухих и прямых волосах.

Комплектация может отличаться

# Светодиоды

## Настройки

Светодиодные индикаторы указывают, какие настройки вы используете.

Воздушный поток

Индикация три белых светодиода

Индикация два белых светодиода

Индикация один белый светодиод

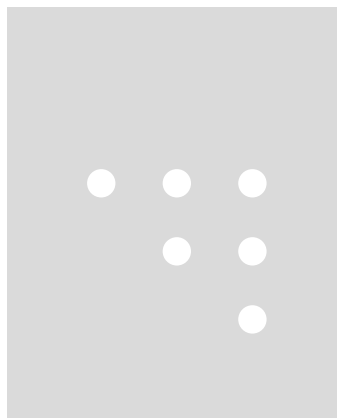

Быстрый/высокий

Бережный/Средний

Умеренный/низкий

## Температура

Максимальная рабочая температура при нормальных условиях эксплуатации: 105°C.

Максимальная температура термистора при аварийном отключении: 145°C.

Индикация три красных светодиода

Индикация два красных светодиода

Индикация один красный светодиод

Отсутствие индикации красного светодиода

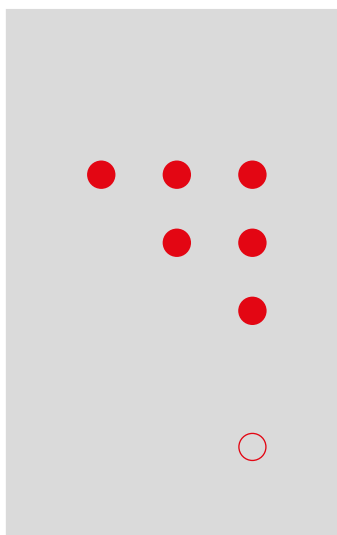

Высокая

Средняя

Низкий

Холодный

## Диагностика

Светодиоды будут непрерывно мигать, оповещая вас о том, что ваше устройство нуждается во внимании.

Очистите фильтр, следуя инструкциям.

Если все три красных индикатора продолжают мигать, обратитесь в службу сервисной поддержки Dyson.

Не включайте устройство!

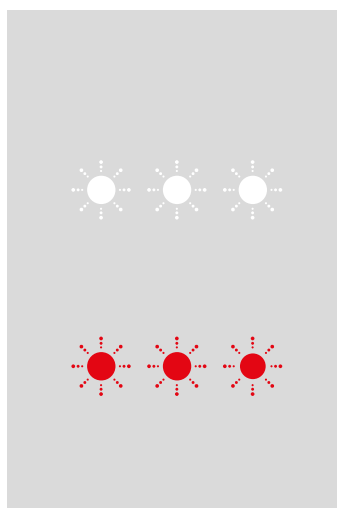

Три мигающих белых светодиода.

Три мигающих красных светодиода.

# Регулярная очистка фильтра

Проверяйте, очищен ли фильтр от мусора и остатков средств для волос каждый месяц или когда загорается индикатор, предупреждающий вас об этом.

## Поддержание работоспособности

Перед чисткой фильтра отключите устройство от электросети и дайте ему остыть.

Фен для волос Dyson Supersonic Nural™ оснащен усовершенствованной технологией, обеспечивающей превосходную производительность. Его необходимо очищать от мусора и остатков средств для ухода за волосами. Для поддержания работоспособности требуется регулярное техническое обслуживание.

### Шаг 1

Возьмите в руку ваше устройство и осторожно поверните сетчатый фильтр против часовой стрелки.

### Шаг 2

Опустите фильтр вниз. Используйте ткань без ворса или мягкую щетку, чтобы удалить пыль и мусор как с корпуса фильтра, так и с сетки фильтра.

### Шаг 3

Не используйте воду для очистки сетки фильтра и избегайте чрезмерного давления.

### Шаг 4

Установите фильтрующий элемент на место до тех пор, пока он не будет правильно выровнен. Перед использованием поверните его по часовой стрелке, чтобы зафиксировать.

Изображение съемного фильтрующего элемента в нижней части фена. Стрелки указывают на то, что его нужно повернуть влево и опустить вниз.

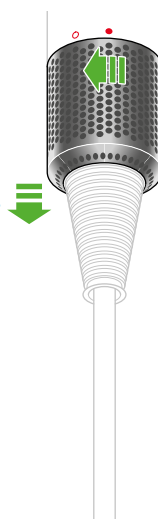

Изображение внутреннего фильтра, после снятия внешнего фильтра. Аккуратно протрите фильтр и отсек тканью.

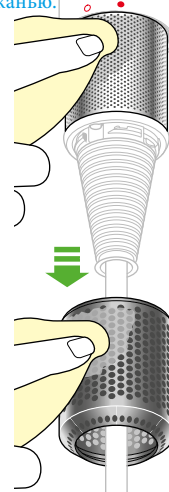

Изображение съемного фильтрующего элемента в нижней части фена. Стрелка указывает на то, что для повторного закрепления необходимо поднять фильтр и повернуть вправо.



## ВАЖНЫЕ ИНСТРУКЦИИ ПО ТЕХНИКЕ БЕЗОПАСНОСТИ

ПЕРЕД ИСПОЛЬЗОВАНИЕМ УСТРОЙСТВА ПРОЧИТАЙТЕ ВСЕ ИНСТРУКЦИИ И ПРЕДУПРЕЖДЕНИЯ В РУКОВОДСТВЕ ПОЛЬЗОВАТЕЛЯ И НА УСТРОЙСТВЕ.

При пользовании электроприбором необходимо всегда соблюдать меры предосторожности, включая те, что приведены ниже:

**ПРЕДУПРЕЖДЕНИЕ! УСТРОЙСТВО, ФИЛЬТР И ПРИНАДЛЕЖНОСТИ СОДЕРЖАТ МАГНИТЫ.**

1. Держите устройство подальше от кардиостимуляторов, дефибрилляторов, кредитных карт и электронных запоминающих устройств.

**ПРЕДУПРЕЖДЕНИЕ! ЭТИ ПРЕДУПРЕЖДЕНИЯ ОТНОСЯТСЯ К УСТРОЙСТВУ, А ТАКЖЕ К ЛЮБЫМ СЪЕМНЫМ ПРИСПОСОБЛЕНИЯМ, ПРИНАДЛЕЖНОСТЯМ, ЗАРЯДНЫМ УСТРОЙСТВАМ И АДАПТЕРАМ СЕТЕВОГО ПИТАНИЯ В СЛУЧАЯХ, ГДЕ ОНИ ПРИМЕНИМЫ. ВО ИЗБЕЖАНИЕ РИСКА ВОЗГОРАНИЯ, ПОРАЖЕНИЯ ЭЛЕКТРИЧЕСКИМ ТОКОМ ИЛИ ПОЛУЧЕНИЯ ТРАВМЫ:**

2. Дети в возрасте от 8 лет, лица с ограниченными физическими, сенсорными или умственными возможностями, а также лица, не имеющие достаточного опыта и знаний, могут использовать это устройство Dyson только в присутствии человека, отвечающего за их безопасность, или после получения от ответственного лица инструкций по безопасному использованию устройства при условии понимания существующих рисков.

Очистка и обслуживание устройства не должны выполняться детьми без присмотра.

3. Не разрешайте детям играть с устройством.

Будьте очень бдительны при использовании устройства детьми или рядом с детьми.

Эксплуатация устройства детьми возможна только под постоянным присмотром взрослых, чтобы дети не играли с ним.

4. **ПРЕДУПРЕЖДЕНИЕ.**

Устройство нельзя использовать рядом с ваннами, душевыми кабинами, бассейнами или другими конструкциями, содержащими воду.

5. В случае повреждения кабеля питания во избежание получения травмы его замена или ремонт должны выполняться представителями компании-производителя или соответствующими квалифицированными специалистами.

6. Это устройство содержит защитный термовыключатель без самовозврата, предотвращающий его перегрев. Если устройство выключится, отсоедините его от розетки электросети и дайте остыть.

7. **ВНИМАНИЕ.** Во избежание опасных ситуаций из-за непреднамеренного сброса термовыключателя это устройство не следует подключать к электросети через внешние регулирующие устройства, такие как таймер, или подключать к электросети, питание в которой включается и выключается коммунальной службой по расписанию, или подсоединять к розетке, в которой подача электрического тока нестабильна или существует вероятность отключения электричества.

8. Если прибор используется в ванной комнате, отключите его от розетки после использования, так как близость воды представляет опасность даже при выключенном приборе.

Для дополнительной защиты, если прибор используется в ванной комнате, рекомендуется установить в цепи питания ванной комнаты устройство защитного отключения (УЗО) с дифференциальным отключающим током не более 30 мА. Обратитесь за консультацией к квалифицированному электрику.

9. Используйте устройство только для сушки волос.

10. Не касайтесь устройства или вилки кабеля питания влажными руками.

11. При отсоединении кабеля от розетки не дергайте за кабель. Для отсоединения кабеля от розетки беритесь за вилку, а не за кабель. Не рекомендуется использовать удлинители.

12. Нельзя растягивать или натягивать шнур слишком сильно. Держите шнур подальше от нагреваемых поверхностей и не оборачивайте его вокруг устройства.

13. Не наносите на компоненты устройства смазочные вещества, чистящие и полировочные средства, а также освежители воздуха.

14. При необходимости проведения обслуживания или ремонта обратитесь в службу поддержки компании Dyson. Не разбирайте устройство, так как это может стать причиной пожара или поражения электрическим током.

15. Если устройство не работает, как должно, если по нему был нанесен резкий удар, если его уронили, повредили, оставили на улице или оно попало в воду, не используйте данное устройство и обратитесь по телефону в службу поддержки компании Dyson.

Область выхода потока воздуха, металлическое кольцо, комплектующие и окрашенная красным область могут нагреваться в процессе использования. Дайте остыть им, прежде чем дотрагиваться.



**ЭКСПЛУАТАЦИЯ УСТРОЙСТВА DYSON ПЕРЕД НАЧАЛОМ ИСПОЛЬЗОВАНИЯ ПРОЧИТАЙТЕ «ВАЖНЫЕ ИНСТРУКЦИИ ПО ТЕХНИКЕ БЕЗОПАСНОСТИ» В ДАННОМ РУКОВОДСТВЕ ПОЛЬЗОВАТЕЛЯ DYSON. УХОД ЗА УСТРОЙСТВОМ DYSON**

- Не производите каких-либо работ по обслуживанию или ремонту, кроме указанных в данном руководстве пользователя Dyson или рекомендованных службой поддержки компании Dyson.
- Перед устранением неполадок всегда отсоединяйте устройство от электросети. Если устройство не работает, сначала проверьте наличие тока в розетке электросети и правильность подключения устройства к розетке.

**ИНФОРМАЦИЯ ПО УТИЛИЗАЦИИ**

- Устройства компании Dyson производятся из высококачественных материалов, допускающих переработку. По возможности сдавайте устройство на переработку.
- Такая маркировка означает, что данное устройство не должно утилизироваться вместе с бытовыми отходами на всей территории ЕС. Во избежание загрязнения окружающей среды или причинения вреда здоровью людей из-за неконтролируемой утилизации отходов отнесите устройство на переработку отходов, чтобы обеспечить экологически безопасное повторное использование материальных ресурсов. Для передачи устройства на утилизацию воспользуйтесь системами возврата и сбора отходов или обратитесь к розничному продавцу, у которого оно было приобретено. Продавец сможет обеспечить экологически безопасную переработку устройства.



#### ЧТО ВХОДИТ В ГАРАНТИЮ

• Ремонт или замена устройства Dyson (по решению Dyson или ее представителей) в случае отказа устройства в работе по причине заводского брака в течение срока гарантии с момента покупки или доставки.

#### ЧТО НЕ ВХОДИТ В ГАРАНТИЮ

Компания Dyson или ее представители не гарантирует ремонт или замену устройства, дефекты которого появились по следующим причинам:

- Повреждения, вызванные невыполнением рекомендаций по обслуживанию устройства.
- Случайные повреждения или неисправности, вызванные небрежным, неправильным, неаккуратным или неосторожным использованием или обращением с устройством без соблюдения указаний, приведенных в руководстве пользователя Dyson.
- Использование устройства не по его назначению.
- Использование компонентов, собранных или установленных не в соответствии с инструкциями.
- Использование деталей и принадлежностей, не являющихся оригинальными аксессуарами Dyson.
- Неправильная установка (за исключением случаев, когда таковая выполнялась представителями Dyson).
- Ремонт или модификации, выполненные лицами, которые не являются представителями компании Dyson или авторизованными специалистами.
- Нормальный физический износ (например, предохранителей). По вопросам относительно содержания гарантии обращайтесь в службу поддержки компании Dyson.

#### ИНФОРМАЦИЯ О ГАРАНТИИ

- Гарантия предоставляется с момента покупки устройства.
- Мы рекомендуем предоставить подтверждающие документы (оригиналы и копии) на доставку/ покупку устройства до начала каких-либо работ с устройством Dyson. Без этих документов все выполненные ремонтные работы подлежат оплате. Сохраняйте документы о получении или доставке устройства.
- Все работы будут произведены компанией Dyson или ее авторизованными представителями.
- Все компоненты устройства, которые заменяются в процессе работ на новые, становятся собственностью компании Dyson или ее авторизованными представителями.